



Utiliser des fraises avec filetage M 8 X 1
Using cutters of M 8 X 1 thread



AVANTAGES / ADVANTAGES

- Différentes embases disponibles
- Cet appareil a été étudié pour utiliser des fraises d'un diamètre supérieur à 10 mm avec queue fileté M8 X 1
- Spécial pour matériaux composites ⇨ embase à aspiration
- *Different mounting bases available*
- *This cage has been designed for use with cutters greater than 0.394" dia.*
- *For special composites ⇨ mounting base with vacuum*

	Appareil de base <i>Basic drill cage</i>	Embase fileté <i>Threaded mounting base</i>	Embase fileté avec aspiration <i>Threaded mounting base with vacuum</i>	Embase fileté <i>Threaded mounting base</i>	Embase fileté avec aspiration <i>Threaded mounting base with vacuum</i>	Embout acier <i>Hard chrome steel nose</i>	Embout nylon <i>Nylon nose piece</i>	Embout acier <i>Hard chrome steel nose</i>	Embout nylon <i>Nylon nose piece</i>	Embout cébrolon <i>Rotary nose piece</i>		
	90815090	90815093	90815095	90815098	90825050	90825055	90825080	90825085	90825090			
●	●				●							RC_10025010
●	●					●						RC_10025015
●			●				●					10025105
●			●					●				10025110
●		●			●							RC_10025001
●		●				●						RC_10025016
●				●				●				10025111
●				●					●			10025116
●				●			●					10025117

Code appareil assemblé
Microstop cage assembly code

RB 306

PRECISIONS / *PRECISE MANUFACTURE*

- Arbre porte-fraise en acier nickel-chrome cémenté trempé, rectifié, monté sur corps en bronze auto-lubrifiant et butée à billes.
- Cône de centrage de la fraise (120°) pour une parfaite concentricité.
- Réglage micrométrique de la profondeur de fraisure (1 graduation = 0,025 mm).
- Blocage de sûreté par un contre-écrou équipé d'un joint. Ce dispositif breveté permet un desserrage du contre-écrou sans effort et sans détériorer l'appareil à fraiser.
- *Cemented, hardened and ground chrome-nickel steel spindle mounted on a self lubricating bronze body and a thrust bearing.*
- *Centring-cone of the cutter (120°) for perfect concentricity.*
- *Microstop depth adjustment (1 scale division = .001").*
- *Microstop depth setting is held securely in place by locknut with seal. This patented feature allows an easy loosening of the locknut without damage to the drill cage.*

CARACTERISTIQUES TECHNIQUES / *TECHNICAL INFORMATION*

Queue / *shank*..... Ø 6 mm - *0.236" dia*
 Attachement outil / *cutter thread*..... M 8 X 1
 Course / *stroke*..... 7,5 mm - *0.3"*
 Ø ext. Maxi / *Ø ext. Maxi*..... Ø 28 mm – *1.1" dia*
 Poids / *weight*..... 175 - 185 g.

Longueur totale / *overall length*.....maxi : 98 mm - *3.85"*
mini : 91 mm - *3.58"*



CODE pièces détachée REFERENCE spare parts	REP INDEX	NB QTY	DESIGNATION DESCRIPTION
90505020	1	1	Corps / <i>body</i>
90025035	2	1	Axe / <i>spindle</i>
90205280	3	1	Bague cylindrique / <i>bronze bushing</i>
93430045	4	1	Ressort / <i>spring</i>
90280015	5	1	Butée à bille / <i>thrust bearing</i>
90245130	6	20	Bille Ø 2,5 mm / <i>ball 2,5 mm dia</i>
90280020	7	1	Butée à bille / <i>thrust bearing</i>
90013029	8	1	Anneau truarç / <i>circlips</i>
90495015	9	1	Contre écrou assemblé / <i>lock nut assembly</i>
93430015	10	1	Ressort / <i>spring</i>
94215015	11	1	Vernier assemblé / <i>vernier assembly</i>
90815090	12	1	Embase filetée / <i>threaded mounting base</i>
90825050	13	1	Embout acier / <i>hard chrome steel nose piece</i>
90825055	14	1	Embout nylon / <i>nylon nose piece</i>
90815095	15	1	Embase filetée / <i>threaded mounting base</i>
90825080	16	1	Embout acier / <i>hard chrome steel nose piece</i>
90825085	17	1	Embout nylon / <i>nylon nose piece</i>
90815093	18	1	Embase filetée avec aspiration / <i>threaded mounting base with vacuum</i>
90815098	19	1	Embase filetée avec aspiration / <i>threaded mounting base with vacuum</i>
90825090	20	1	Embout céloron / <i>rotary nose piece</i>



Appareil de base
Basic drill cage

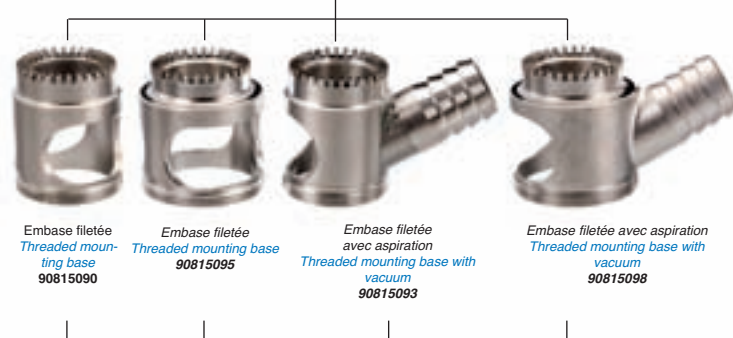

Embase filetée / *Threaded mounting base* 90815090
 Embase filetée / *Threaded mounting base* 90815095
 Embase filetée avec aspiration / *Threaded mounting base with vacuum* 90815093
 Embase filetée avec aspiration / *Threaded mounting base with vacuum* 90815098



Embout
Nose piece

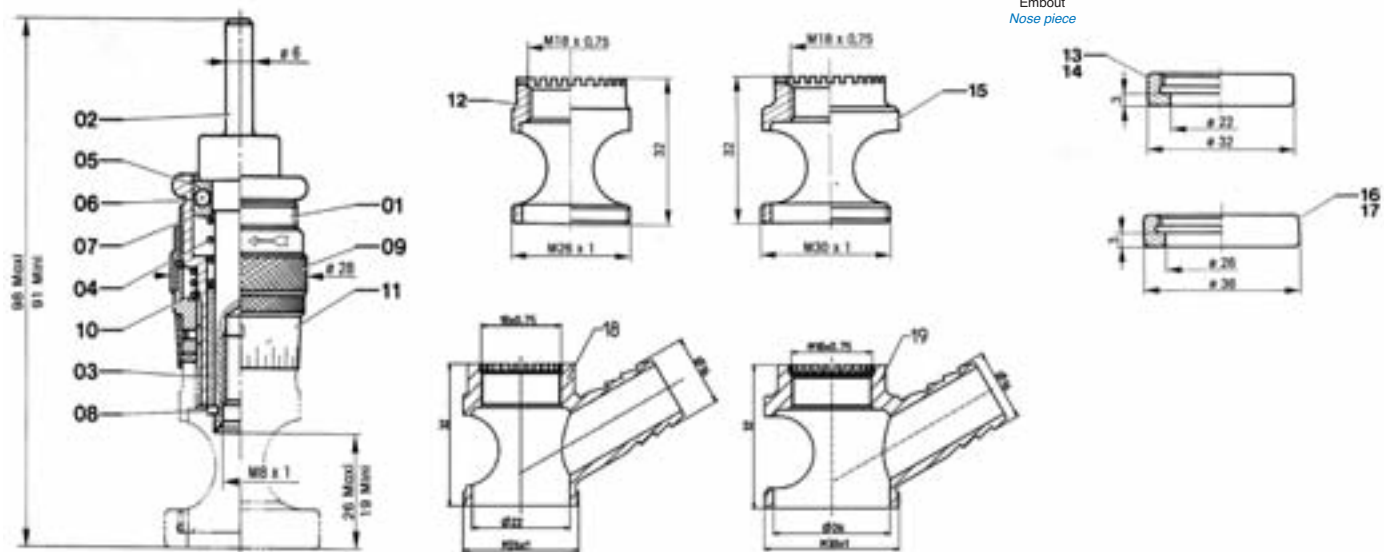

Pour commander un appareil à fraiser, indiquer le code de l'appareil assemblé.
 Pour commander les pièces détachées, indiquer uniquement le code des pièces.
 Pour toutes applications spéciales, contacter votre commercial.

*To order a microstop cage, please indicate code number of the microstop cage.
 To order spare parts, please indicate spare parts code number.
 For special applications, please contact your customer service representative.*

CONSEIL D'EXPERT



Recoules vous recommande les machines Dotco 14 CFS (cf Catalogue SP 102)
 Pour le choix des outils coupants, se reporter au chapitre C

*Recoules recommends the use of Dotco material removal tools 14 CFS (see Catalogue SP 102)
 For cutter selection, refer to chapter C*